

Sentinel Eliminator Vortex[®] 300

Kompakts filtrs jaudīgai sistēmas netīrumu magnētiskai filtrēšanai

Cirkulējošie gruži centrālās apkures sistēmās var izraisīt sūkņu, vārstu un siltummaiņu nodilumu un priekšlaicīgu iziešanu no ierindas. Sentinel Eliminator Vortex300, kas uzstādīts uz katla atpakaļgaitas caurules, pasargās sistēmu no visa veida atkritumiem un būs ideāli piemērots uzstādīšanai situācijās, kad montāžas vieta ir ierobežota.

- **Kompakts dizains apvienojumā ar 360° rotējošu T veidgabalu**
Ērtai un ātrai uzstādīšanai visos cauruļvadu virzienos
- **Ražots atbilstoši augstākajiem standartiem ar izturīgu GRP korpusu, dubultu blīvējumu un kvalitatīviem ES ražotiem misiņa vārstiem**
10 gadu garantija pilnīgai ilgstošās kvalitātes nodrošināšanai

- **Dažādas tīršanas metodes**
Nodrošina ātru un efektīvu skalošanu servisa laikā un ir vienkārši izjaucam un saliekams
- **Unikāls virpuļkodols ar jaudīgu neodīma magnētu**
Uztver vairāk magnetīta nekā citi vadošie mazie filtri. Nodrošina, ka filtrs nevar nobloķēties, un var palīdzēt uztvert arī cita veida atkritumus

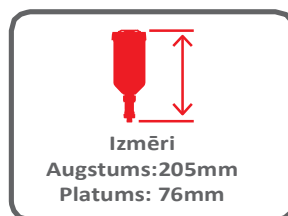

Sentinel Sistēma

Efektīva aizsardzība apkures un karstā ūdens sistēmām, izmantojot...



IZTĪRI
AR
PIEMĒROTO
TĪRĪŠANAS
LĪDZEKLI



AIZSARGĀ
AR X100
INHIBITORU



APKALPO
LAICĪGI

Apraksts

Sentinel Eliminator Vortex® sistēmas filtrs noņem visu veidu atkritumus, kas parasti saistīti ar centrālās apkures sistēmu, nodrošinot katla aizsardzību un palīdzot uzturēt optimālu sistēmas darbību un efektivitāti.

Darbība

Sentinel Eliminator Vortex izmanto unikālu Vortex Core virpuļkodola sistēmu, lai nodrošinātu maksimālu kontakta laiku starp cirkulācijas atkritumiem un spēcīgiem neodīma-dzelzs-bora magnētiem. Vortex Core samazina ūdens plūsmas ātrumu un turbulenci iekārtas iekšienē, lai uzlabotu gružu aigturi. Tas arī nodrošina, ka filtrs nekad netiks bloķēts. Savāktos gružus var vienkārši izskalot, noņemot magnētu no tā piedurknes un atverot drenāžas vārstu ierīces pamatnē.

Papildus funkcijas

Filtra kameras apjoms: 300 ml

Kompakts dizains: Samazināts augstums ērtai uzstādīšanai ierobežotās vietās

Nevar nobloķēties: Pilns filtrs neietekmē sistēmu

Aizsardzība: Drenāžas/skalošanas vārsta drošības funkcija

Dozēšana: Savienojams ar Sentinel Rapid-Dose® (300ml)

Tehniskās specifikācijas

Maksimālā temperatūra: 100°C

Maksimālais darba spiediens: 3 bar

Maksimālā caurplūde: 50 l/min

Montāža: Filtra korpuss tikai vertikāli
- plūsma pa bultiņas virzienu

Pievienojumi: ¾" vītņu savienojums

Svars: 1.3kg

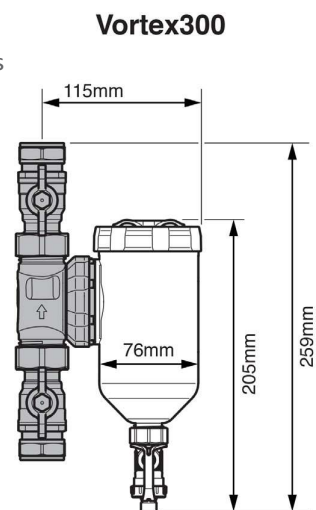

Spiediena zudumu tabula - Eliminator Vortex300

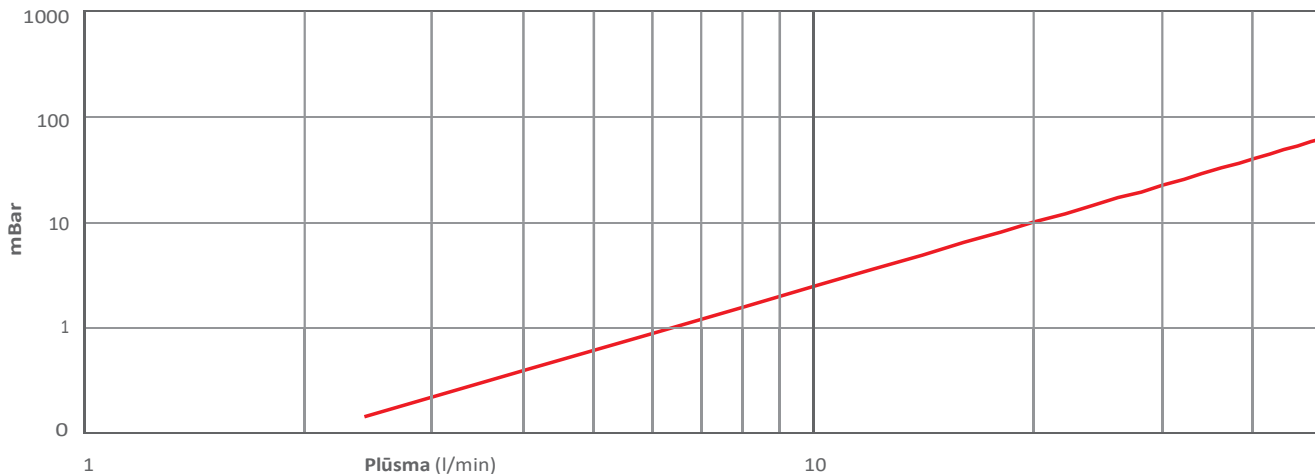

Sentinel ūdens attīrīšanas iekārtu izmantošanu apstiprina nozares lielākie starptautiskie ražošanas uzņēmumi*

